



CARACTERÍSTICAS DEL HELICOPTERO

- Vehículo de radio control
- Control de velocidad
- Largo tiempo de vuelo
- Diseño para uso en interiores
- Multidireccional
- Tecnología 2,4 Ghz
- Equipado con giróscopo
- Máxima estabilidad

ESPECIFICACIONES:

NH90062 200 ALU TEC G 2,4Ghz

- Longitud fuselaje: 190mm
- Diámetro rotor principal: 200mm
- Peso: 39gr
- Radio: 2,4 Ghz
- Área control: 20m
- Tiempo de carga: 30-40min
- Tiempo de vuelo: 5-8min
- 3 canales, con giróscopo

PRECAUCIONES DE SEGURIDAD:

Aviso: El modelo equipa un circuito electrónico que en ningún caso debe ser manipulado. Cualquier modificación o cambio que se realice que no esté expresamente aprobado por la parte responsable de su cumplimiento, pueden invalidar la autorización del usuario para operar con este equipo.

1. Mantenga alejado el cuerpo (manos, pelo...) de las hélices mientras esté el interruptor en posición de encendido.
2. Desconectar el transmisor y helicóptero cuando no se use.
3. Sacar las pilas del transmisor cuando no esté en funcionamiento.
4. Para obtener máximo rendimiento y prestaciones se recomienda el uso de pilas alcalinas.
5. Mantenga el aparato siempre a la vista para supervisar todo el tiempo.
6. Reemplace las pilas tan pronto se detecten fallos en el funcionamiento.
7. Guarden estos datos para futuras referencias.
8. Es necesario un estricto cumplimiento del manual de instrucciones mientras esté operando el producto.
9. El cargador de la emisora fue fabricado especialmente para su modelo. No lo utilice para cargar otras baterías que no sean las del helicóptero.

PRECAUCIONES CON LAS BATERIAS

1. Las pilas no recargables no deben ser recargadas.
2. Deben quitarse las recargables de la emisora antes de iniciar su carga.
3. Las pilas recargables deben cargarse por un adulto.
4. No mezclar distintos tipos de pilas, ni mezclar nuevas con usadas.
5. Se recomienda utilizar pilas del mismo tipo o equivalentes.
6. Compruebe la posición de las pilas según correcta polaridad.
7. Sacar las pilas agotadas del producto.
8. Las terminales de suministro no deben ser cortocircuitadas.

AVISO ESPECIAL PARA ADULTOS

1. Revisar regularmente para evitar daños en el conector, cierre y otras partes. En caso de daño, el juguete no debe ser usado hasta que esté reparado.
2. Juguete no recomendado para menores de 8 años.
3. Usar siempre el cargador suministrado. No intente usar este cargador para otro tipo de baterías.

REQUERIMIENTOS BATERÍA EMISORA:

Alimentación: CC 9V

Baterías necesarias: 6 x 1,5V AAA (incluidas)

CONTENIDO

- ✎ Helicóptero RC
- ✎ Emisora
- ✎ Palas de repuesto
- ✎ Hélice de repuesto
- ✎ Cable USB
- ✎ 6 pilas AAA

AVISO

No recomendable para niños de menos de 3 años debido al pequeño tamaño de algunas piezas que pueden ser ingeridas o inhaladas.

No toque la hélice cuando esté en funcionamiento.

No juegue encima de la cabeza de las personas.

Se recomienda la supervisión de un adulto.

CUIDADO Y MANTENIMIENTO

1. Retirar las baterías del juguete cuando vaya a estar un cierto tiempo sin uso (sólo de la emisora).
2. Limpie la superficie del producto con un paño suave
3. Mantenga el producto alejado del calor directo
4. No sumerja el producto en agua, ya que puede dañar los componentes electrónicos

NOTAS:

1. Es recomendable la supervisión de un adulto para instalar o sustituir las baterías.
2. En entornos con descargas electrostáticas la muestra puede funcionar mal y requerir que se vuelva a configurar.

REQUERIMIENTOS BATERÍA HELICOPTERO:

Alimentación: CC 3,7V

Batería necesaria: 3,7V 150 mAh Li-po recargable (incluida)

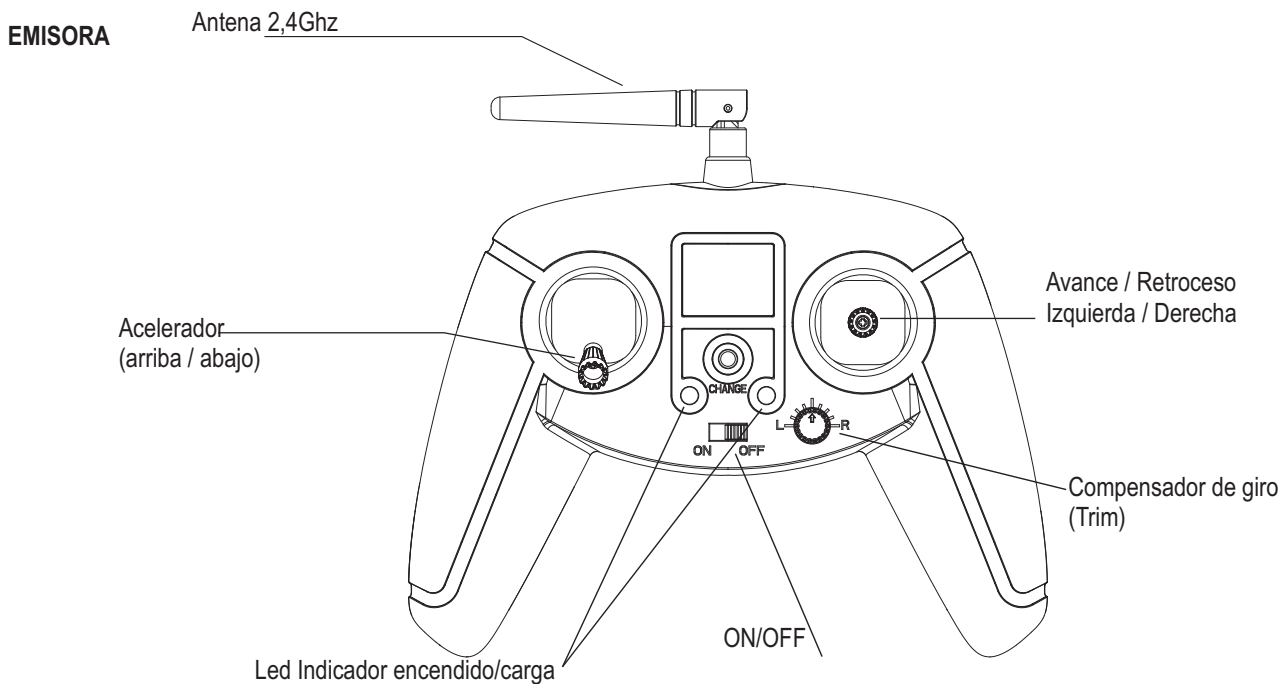

INSTALACIÓN Y CARGA DE LA BATERIA

Emisora: colocación de las baterías

Interruptor en posición OFF. Coloque las baterías en el interior del compartimiento según indica el esquema de polaridad del interior.

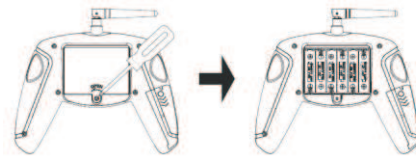

Batería helicóptero: carga

Interruptor del helicóptero en posición OFF.

Cuando se haya concluido el proceso de carga el LED se encenderá (tiempo aprox. de carga total 40 min).



VUELO DEL HELICÓPTERO

Pasos previos:







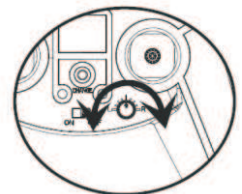





1. Con el interruptor del helicóptero en posición OFF, sitúe el interruptor de la emisora en posición ON.
2. Coloque el helicóptero en el suelo con la cola apuntando hacia usted. Obligatorio para el buen funcionamiento del giróscopo.
3. Sitúe el interruptor del helicóptero en posición ON.
4. El led de la emisora parpadea rápidamente. Llevar el stick del acelerador del mínimo al máximo una vez. El led queda fijo. Ya está listo para volar. Acelere poco a poco.
5. Ver página 19 para seguir el proceso de binding-asociación en caso de necesidad.

Compensación del helicóptero:

1. Mueva la palanca de la izquierda SUAVEMENTE para elevar el helicóptero aproximadamente entre 0,5m y 1m.
2. Cuando el helicóptero vuele o gire en espiral en sentido de las agujas del reloj, gire el regulador de compensación hacia la izquierda hasta que el helicóptero deje de girar o vuele recto.
3. Cuando el helicóptero vuele o gire en espiral en sentido contrario a las agujas del reloj, pulsar el regulador de compensación hacia la izquierda/derecha hasta que el helicóptero deje de girar o vuele recto.



CONTROL DE VUELO:

Ascender		Mueva palanca izquierda hacia delante: rotores aceleran	
Descender		Mueva palanca izquierda hacia atrás: rotores desaceleran	
Girar izquierda		Mueva palanca derecha hacia izquierda: helicóptero gira hacia la izquierda	
Girar derecha		Mueva palanca derecha hacia derecha: helicóptero gira hacia la derecha	
Avanzar		Mueva palanca derecha hacia adelante: helicóptero avanza	
Retroceder		Mueva palanca derecha hacia atrás: helicóptero retrocede	

Proceso de despegue del helicóptero:

Una vez hecho el proceso de compensación.

1. Coloque el helicóptero sobre una superficie lisa. Las superficies irregulares afectan negativamente al despegue.
2. Mueva ligeramente la palanca izquierda hacia delante y hacia atrás (el helicóptero empezará a ascender y descender).
3. No mire el transmisor, centre su atención en el helicóptero.
4. Practique repetidamente la maniobra de ascenso - descenso y de mantenimiento del helicóptero en el aire.

Proceso de vuelo del helicóptero:

Una vez realizado el proceso de despegue.

5. Con el helicóptero en el aire, mueva a derecha o izquierda la palanca de la derecha, el helicóptero girará sobre si mismo hacia un lado u otro dependiendo de la orden. Practique esta operación varias veces.

6. Con el helicóptero en el aire, mueva hacia delante o hacia atrás la palanca de la derecha, el helicóptero avanzará o retrocederá dependiendo de la orden. Practique esta operación varias veces.

Zonas de vuelo:

Elija un lugar con las siguientes condiciones:

7. Zona interior con condiciones ambientales tranquilas (aires acondicionados afectan considerablemente el vuelo)
8. Es aconsejable una superficie de 4m x 5m por una altura de mínimo 2,5m
9. Asegúrese de que no haya elementos que interfieran en la zona de vuelo: ventiladores, lámparas de lectura... otros elementos peligrosos.

RESOLUCIÓN DE PROBLEMAS

SINTOMA	CAUSA	SOLUCION
Las palas no giran	- Interruptor ON / OFF está apagado - La batería se está agotando	- Encienda el interruptor - Recargue la batería
Repentinamente se detiene y cae durante el vuelo	- La batería se está agotando	- Recargue la batería

RECAMBIOS DISPONIBLES (VER ÚLTIMA PÁGINA)

**CHARACTERISTICS**

- 2,4 Ghz radio control vehicle
- Speed control
- Long flying time
- Indoor design
- Multidirectional
- Features electronic stabilizer –Gyroscope-
- Maximum stability

SPECIFICATIONS:

NH90062 200 ALU TEC G 2,4Ghz

- Fuselage length: 190mm
- Main rotor diameter: 200mm
- Weight: 39gr
- Radio: 2,4 Ghz
- Control range: 20m
- Charging time: 30-40min
- Flying time: 5-8min
- 3 channels with gyro

SAFETY PRECAUTIONS:

Warning: Do not manipulate the helicopter electronic equipment.

1. Do not touch any rotating part (gear, propeller...) when flying to avoid any injuries or damage.
2. Switch off the helicopter and the transmitter when not being in use.
3. Take off the batteries when not being in use.
4. It is recommended the use of alkaline batteries.
5. The vehicle must be always under supervision when operating.
6. Replace the batteries as soon any malfunctioning is detecting.
7. Save this manual for further references.
8. Please follow strictly this manual when operating.
9. The transmitter charger has been designed to operate with its own model batteries. Do not use it to charge other kind of batteries.

BATTERY CAUTIONS

1. Not rechargeable batteries must not be chargeable.
2. Take off the batteries from the transmitter before charging.
3. Charging process must be done by an adult.
4. Do not mix different batteries or new and old batteries.
5. It is recommended the use of the same type of batteries.
6. Check the correct position and respect the polarity.
7. Take off the old batteries.

SPECIAL WARNING FOR ADULTS

1. Check regularly the product to avoid injuries. In case of damage, do not use again the toy until it will be totally repaired.
2. Toy not recommended for children under 8 years of age.
3. Always use the charger provided. Do not use this charger for other type of batteries.

TRANSMITTER BATTERY REQUIEREMENTS:

Source: CC 9V

Batteries needed: 6 x 1,5V AAA (included)

CONTENT

- Helicopter RC
- Transmitter
- Blade spares
- USB cable
- Tail blade spares
- 6 AAA batteries

WARNING

Not recommended for children under 8 years of age.
Contains small parts likely to be swallowed
or inhaled.

Do not touch any rotating part when flying.

Do not fly over people.

It is recommended to play under the guidance
of an adult.

MAINTENANCE

1. Take off the batteries from the transmitter if the vehicle has not been used for a long period of time.
2. Clear the surface of the vehicle with a soft cloth.
3. Never leave the vehicle under a direct hot source.
4. Do not dive the vehicle.

NOTES:

1. It is recommended the substitution of batteries is done by an adult.
2. In certain environments (electrostatics) the vehicle could have a malfunctioning.

HELICOPTER BATTERY REQUIREMENTS:

Source: CC 3,7V

Battery needed: 3,7V 150 mAh Li-po rechargeable (included).

TRANSMITTER

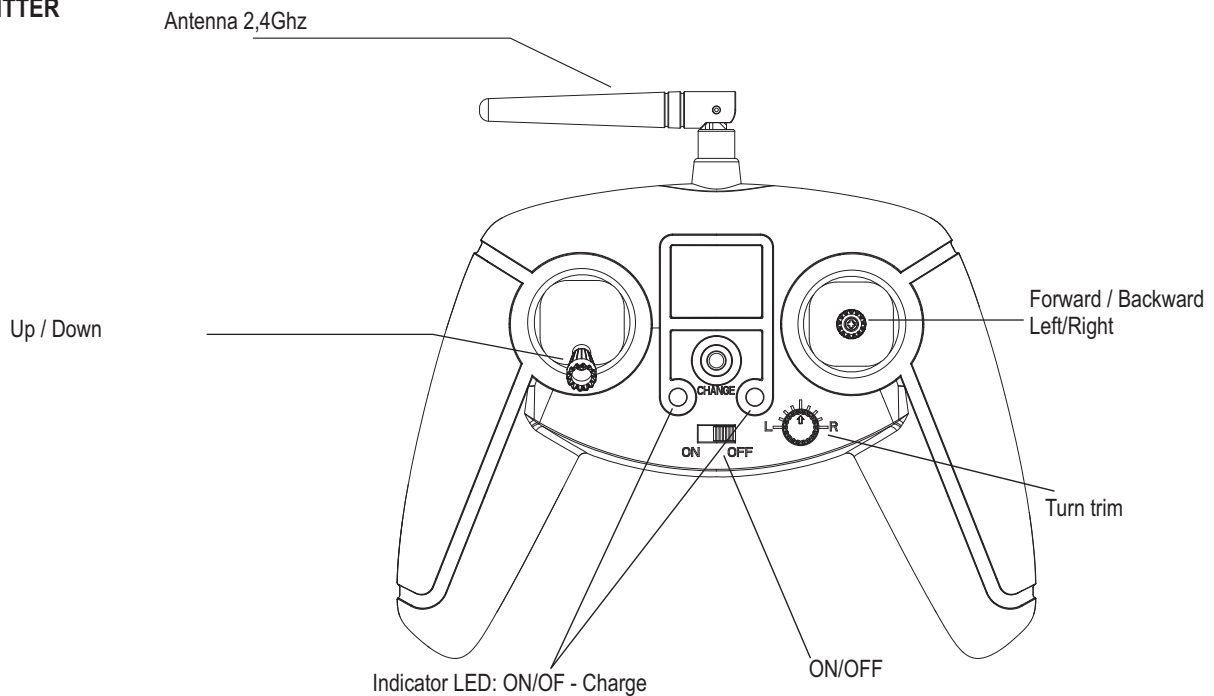

INSTALLATION AND BATTERY CHARGE

Transmitter:

Switch in position OFF

- 1.- Open the battery cover.
- 2.- Fit the batteries (respect polarity).
- 3.- Close battery cover.

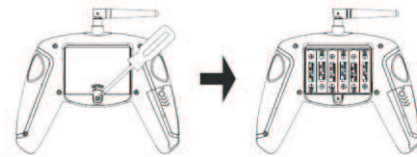

Helicopter:

Switch in position OFF.

When the process finishes the LED will turn on. (Charging time approx. 40 min).



HELICOPTER FLIGHT

Before flight:







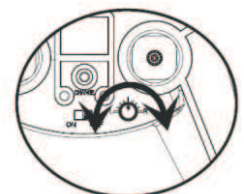





1. With the helicopter switched off, first switch on the transmitter.
2. Place the helicopter in the floor. Needed for the proper function of the gyro
3. Switch on the helicopter.
4. The LED flashes. Put the throttle stick to the top once. Ready to fly.
5. Check page 19 for binding process if needed

Trim adjustments:

1. Push again the left stick SLOWLY to start the flight (approx. between 0,5m and 1m).
2. If the tail turns left or right, please trim it using the trim button on the transmitter. Press it clockwise or vice versa until the helicopter stops turning.

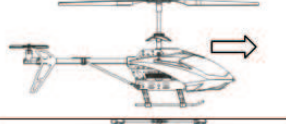

FLIGHT CONTROL:

Up		Push left stick	
Down		Pull left stick	
Turn left		Right stick to left	
Turn right		Right stick to right	
Forward		Push right stick	
Backward		Pull right stick	

Helicopter take off:

The helicopter can take off after trimming.

1. Place the helicopter in the middle of the room over a straight surface.
2. Push the throttle stick up, the rotating speed will increase. Push up quickly before the helicopter takes off the ground.
3. Focus on the helicopter, do not look at the transmitter
4. Practice the up, down and stabilization movements.

Flight process:

5. When the helicopter is flying, turn right and left the right stick: the helicopter turn to right or left over itself.
6. When the helicopter is flying, push and pull the right stick: the helicopter goes forward and backward.

Flight environment:

Fly on a sunny day, without wind:

7. This helicopter is recommended for indoor use (avoid the air conditioned, may affect the flight)
8. Do not fly in extreme temperature. Do not fly in strong wind. Select a large, wide-open area to fly (4m x 5m x 2,5m)
9. Make sure the area is far from people, animals, trees, buildings, high-voltage wire and other obstructions.

TROUBLE SHOOTING

WHAT HAPPENS	CAUSE	SOLUTION
The blades do not spin	- Switch ON / OFF in OFF position - Battery almost exhausted	- Switch ON - Charge the battery
Suddenly stops and felt down	- Battery almost exhausted	- Charge the battery

SPARE PARTS AVAILABLE (ON THE LAST PAGE)

EIGENSCHAFTEN

- Ferngesteuertes Modell 2,4Ghz
- Geschwindigkeitsregler
- Lange Flugzeit
- Für Indoor Gebrauch
- Multidirektional
- Elektronischer Stabilisator (Gyro)

INHALT:

- RC Helikopter
- Sender
- Ersatz Haupt
- Heckrotorblätter
- USB-Ladekabel
- 6 Batterien AAA

WARNUNG

Nicht geeignet für Kinder unter 8 Jahren. Kleinteile können verschluckt werden. Nicht in den drehenden Rotor fassen. Nicht über Personen fliegen. Es wird empfohlen unter Aufsicht eines Erwachsenen zu fliegen.

TECHNISCHEDATEN

NH90062 200 ALU TEC G 2,4Ghz

- Gesamtlänge: 190mm
- Rotordurchmesser: 200mm
- Gewicht: 39gr
- Radio: 2,4 Ghz
- Flugradius: 20m
- Ladezeit: 40min
- Flugzeit: 5-8min
- 3 Kanäle mit Gyro

SICHERHEITSHINWEISE

Warnung: Nehmen Sie keine Veränderungen an der Elektronik vor!

1. Fassen Sie nicht in den drehenden Rotor um während des Fluges Schäden zu vermeiden. Hände, Gesicht, Haare und lose Kleidung sind vom Rotor fernzuhalten
2. Schalten Sie Sender und Helikopter bei Nichtbenutzung aus
3. Entfernen Sie bei Nichtgebrauch die Batterien aus dem Sender
4. Es werden Alkaline Batterien empfohlen
5. Das Modell muss unter ständiger Aufsicht sein
6. Ersetzen Sie die Batterien bevor Störungen auftreten
7. Bewahren Sie diese Anleitung gut auf
8. Bitte halten Sie sich an die Bedienungsanleitung
9. Das Sender Ladegerät wurde speziell für den im Modell verwendeten Akku entwickelt. Laden Sie damit keine anderen Akkus oder Batterien.
10. Um Risiken zu vermeiden, das Fluggerät niemals bedienen, wenn Sie auf dem Boden oder auf einem Stuhl sitzen. Das Fluggerät in einer Position bedienen, aus der heraus gegebenenfalls schnell ausgewichen werden kann.

BATTERIE HINWEISE

1. Laden Sie keine Alkaline Batterien auf!
2. Nehmen Sie die Akkus vor dem Laden aus dem Sender heraus
3. Das Laden muss von einem Erwachsenen durchgeführt werden
4. Verwenden Sie keine neuen und gebrauchten Batterien zusammen
5. Es wird empfohlen immer den gleichen Typ Batterien zu verwenden
6. Achten Sie beim Einlegen auf die richtige Polarität
7. Entfernen Sie alte Batterien in die dafür vorgesehenen Sammelstellen

SPEZIELLE HINWEISE FÜR ERWACHSENE

1. Prüfen Sie regelmäßig die ordnungsgemäße Funktion des Helikopters und Senders. Im Falle eines Defektes nutzen Sie es nicht bis es vollständig repariert wurde
2. Das Spielzeug ist für Kinder unter 8 Jahren nicht geeignet
3. Nutzen Sie das Ladegerät nur unter Aufsicht. Nutzen Sie den Lader nicht für andere Akkus oder Batterien

ERFORDERLICHE SENDERBATTERIEN:

Spannung: 9V

Benötigte Batterien: 6 * 1,5V R03/AAA (enthalten)

Der Helikopter ist mit einem aufladbaren Lithium-Polymer-Akku ausgestattet. Bitte die folgenden Sicherheitshinweis beachten:

- LiPo/Li-Ion-Akku niemals ins Feuer werfen oder an heißen Orten aufbewahren.
- Zum Aufladen dieses LiPo/Li-Ion-Akkus darf ausschließlich das mitgelieferte Ladegerät verwendet werden. Die Verwendung eines anderen Ladegerätes kann zu einer dauerhaften Beschädigung des Akkus sowie benachbarter Teile führen und körperliche Schäden verursachen!
- Der Akku ist fest eingebaut und sollte nur durch einen Experten oder Fachhändler ausgetauscht werden
- Niemals ein Ladegerät für NiCd-/NiMH-Akkus verwenden!
- Für den Aufladevorgang ist immer auf eine feuerfeste Unterlage und eine brandsichere Umgebung zu achten.
- Während des Auf- und Enladelvorgangs den Akku nicht unbeaufsichtigt lassen.
- Der Akku muss immer vollständig aufgeladen werden, darf aber nicht länger als 20 Minuten geladen werden.
- Die Kontakte dürfen niemals getrennt oder kurzgeschlossen werden.
- Die Kontakte des Akkus niemals auseinanderbauen oder verändern.
- Die Zellen des Akkus nicht beschädigen oder aufstechen. Es besteht Explosionsgefahr!
- Der Akku darf nicht in die Reichweite von Kindern gelangen.

WARTUNG

1. Entfernen Sie die Batterien wenn der der Helikopter länger nicht in Betrieb ist.
2. Reinigen Sie die Oberflächen mit einem sauberen und nur feuchtem Tuch.
3. Den Helikopter von heißen Quellen wie Glühlampe, Sonne etc. fernhalten.
4. Den Helikopter von Wasser fernhalten.

ANHANG:

1. Es wird empfohlen die Batterien von einem Erwachsenen zu verwalten.
2. Elektrostatik kann Störungen verursachen.

ERFORDERLICHE HELIKOPTERBATTERIEN:

Spannung: 3,7V

Benötigte Batterien: 3,7V 150 mAh Li-po Akku (enthalten).

SENDER

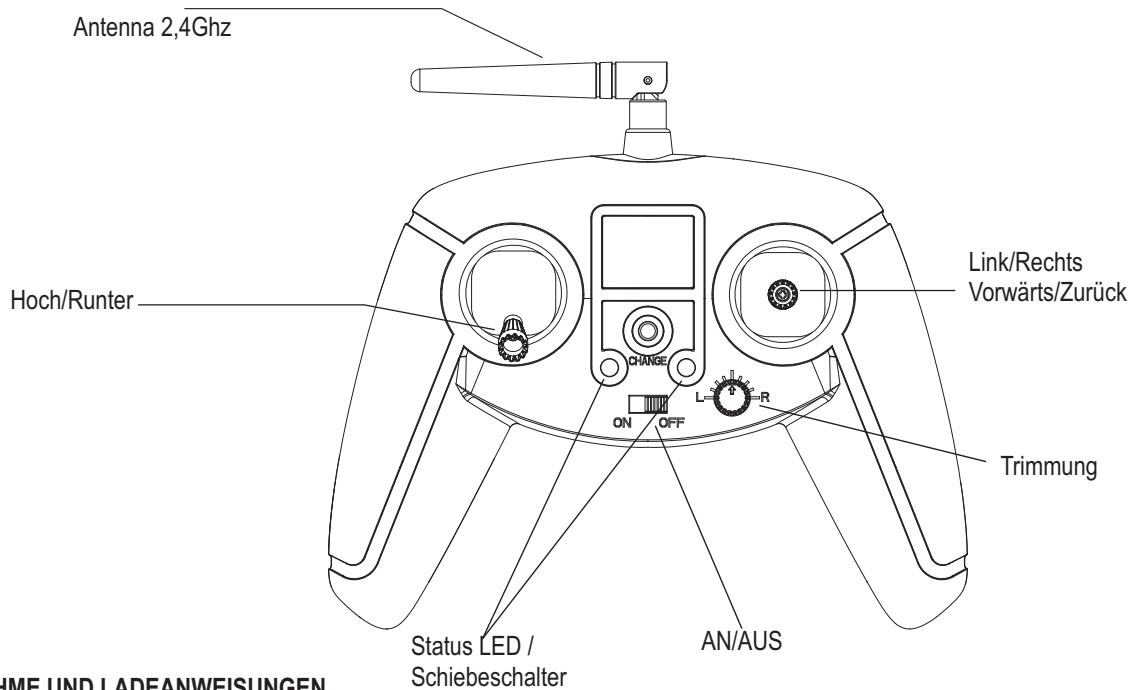

INBETRIEBNAHME UND LADEANWEISUNGEN

Sender:

Schalter in Position „AUS“ schieben

1. Batteriefach öffnen
2. Batterien einlegen, Polarität beachten!
3. Batteriefach schließen



Helikopter:

Schalter in Position „AUS“ schieben

Nach Abschluss des Vorgangs wird sich die LED anschalten (Ladezeit ca.. 40 min)

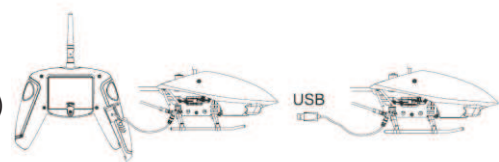

HELIKOPTER FLIEGEN

Vor dem Flug:







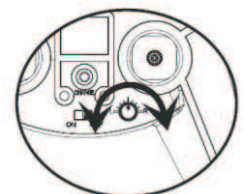



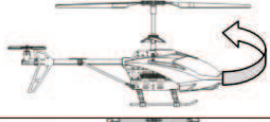

1. Auswählen des Sendekanals wie beim Helikopter (s. Unterseite)
2. Helikopter auf einem ebenem Untergrund platzieren, auf Windstille achten, Ventilatoren, Lüfter oder Klimaanlage ausschalten
3. Helikopter einschalten. Erforderlich für das reibungslose Funktionieren des gyro.
4. Die LED blinkt. Stellen Sie den Gashebel nach oben einmal. Die LED hört auf zu blinken. Sender einschalten
5. Siehe Seite 19, um die Bindung Prozess zu folgen, wenn nötig.

Trimmung einstellen:

1. Bewegen Sie den linken Senderhebel um den Helikopter einzuschalten
2. Bewegen Sie den linken Senderhebel LANGSAM um den Helikopter zum starten, bis auf eine Höhe von etwa 0,5-1meter
3. Wenn das Heck sich nach links oder rechts dreht, benutzen Sie den Trimschalter auf dem Sender solange bis der Helikopter aufhört sich zu drehen
4. Wenn der Helikopter sinkt, LANGSAM den linken Senderhebel vordrücken.



FLUGSTEUERUNG:

Hoch		Linker Hebel Vor	
Runter		Linker Hebel Zurück	
Links		Rechter Hebel nach links	
Rechts		Rechter Hebel nach rechts	
Vorwärts		Rechter Hebel Vor	
Zurück		Rechter Hebel Zurück	

Helikopter Flug

Der Helikopter kann nach der Trimmung geflogen werden

1. Stellen Sie den Helikopter in die Mitte des Raumes
2. Achten Sie auf ausreichend Platz
3. Entfernen Sie alle Hindernisse
4. Bewegen Sie den Gas Hebel zügig nach vorne
5. Achten Sie auf den Helikopter, nicht auf den Sender
6. Üben Sie alle Flugbefehle ggf. unter Aufsicht eines erfahrenen Piloten
7. Achten Sie bei mehreren Helikoptern auf den richtigen Kanal!

Flugmanöver

1. Wenn der Helikopter fliegt, bewegen Sie den rechten Hebel um nach rechts oder links zu fliegen
2. Wenn der Helikopter fliegt, bewegen Sie den rechten Hebel um nach vorne oder rückwärts zu fliegen
3. Achten Sie auf LANGSAME Knüppel Bewegungen
4. Vermeiden Sie Maximal Ausschläge

Flugvoraussetzungen

Fliegen Sie an einem sonnigen Tag ohne Wind

1. Dieser Helikopter ist für Indoor Flug geeignet
2. Fliegen Sie nicht bei extremen Temperaturen oder starkem Wind. Suchen Sie sich ein großes, freies Gelände zum fliegen in der Größe 4x5x3m
3. Stellen Sie sicher, das dieses Areal weit genug von Menschen, Tieren, Häusern und Stromleitungen ist.

FEHLERSUCHE

FEHLER	URSACHE	LÖSUNG
Die Rotorblätter bewegen sich nicht.	- AN/AUS Schalter in Stellung AUS - Akku entladen	- Schalter auf Position AN - Akku aufladen
Der Rotor stoppt und Heli fällt runter	- Akku entladen	- Akku aufladen

ERSATZTEILE (AUF DER LETZTEN SEITE)



CARACTERÍSTICAS

- Rádio controlado 2,4Ghz
- Controle de velocidade
- Autonomia longa
- Concebido para uso em interiores
- Multidireccional
- Equipado com giroscópio.

CONTEÚDO

- Helicóptero RC
- Emissor
- Pás de substituição
- Cabo USB
- Hélice de substituição
- 6 Baterias AAA

AVISO

Não recomendável para crianças com menos de 8 anos devido ao pequeno tamanho de algumas peças que podem ser ingeridas ou inaladas. Não toque no hélice quando está em funcionamento. Não voe por cima de outras pessoas. Utilizar sob supervisão de um adulto.

ESPECIFICAÇÕES:

NH90062 200 ALU TWIN G 2,4Ghz

- Comprimento da fuselagem: 190mm
- Diâmetro rotor principal: 200mm
- Peso: 39gr
- Radio: 2,4Ghz
- Área controle: 20m
- Tempo de carga: 40min
- Tempo de vôo: 5-8min
- 3 canais com giroscópio

PRECAUÇÕES DE SEGURANÇA:

Aviso: o modelo inclui um circuito electrónico que não deve ser manipulado em nenhuma circunstância. Qualquer modificação que não seja aprovada pelo fabricante pode invalidar a autorização do utilizador para manipular este equipamento.

1. Mantenha o Corpo (mãos, cabelo ...) dos hélices quando o interruptor está na posição de ligado
2. Desligue o helicóptero e o transmissor quando não os esteja a utilizar.
3. Retire as pilhas do emissor quando não estiver a ser utilizado.
4. Para obter um rendimento máximo recomendamos o uso de pilhas alcalinas
5. Mantenha o helicóptero sempre no seu campo de visão enquanto voa.
6. Substitua as pilhas assim que detectar falhas de funcionamento.
7. Guarde esta informação para referência futura.
8. Deve seguir estritamente o manual de instruções quando estiver a utilizar o produto.
9. O carregador do emissor foi fabricado especialmente para baterias Li-ion. Não o utilize para carregar baterias além da que vem incluída no helicóptero

PRECAUÇÕES COM AS BATERIAS

1. As baterias não recarregáveis nunca devem ser carregadas
2. Devem tirar-se as baterias recarregáveis do emissor antes de as carregar.
3. As baterias recarregáveis devem ser carretadas por um adulto
4. Não misturar tipos diferentes de pilhas nem misturar novas com usadas.
5. Recomenda-se a utilização de pilhas domesmo tipo ou equivalentes.
6. Verifique a polaridade das pilhas.
7. Retirar as pilhas descarregadas do produto.
8. Não curto-circuitar os terminais de alimentação. .

CUIDADO E MANUTENÇÃO

1. Retirar as baterias do emissor quando não o vai utilizar durante algum tempo.
2. Limpe a superfície do produto com um pano suave.
3. Mantenha o produto afastado do calor directo.
4. Não mergulhe o produto em água, pois pode danificar os componentes electrónicos

NOTAS:

1. É recomendável a supervisã de um adulto para instalar ou substituir as baterias.
2. Em ambientes com descargas electrostáticas é possível que o produto não trabalhe bem e tenha que ser reconfigurado.

AVISO ESPECIAL PARA ADULTOS

1. Rever regularmente para evitar danos no conector, fecho e outras partes. Em caso de danos, o brinquedo não deve ser utilizado até estar reparado.
2. Brinquedo não recomendado para menores de 8 anos.
3. Usar sempre o carregador fornecido. Não tente usar este carregador para outros tipos de baterias.

REQUISITOS BATERIA EMISSOR:

Alimentação: CC 9V

Baterias necessárias: 6 x 1,5V AAA (incluídas)

REQUISITOS BATERIA HELICOPTERO:

Alimentação: CC 3,7V

Bateria necessária: 3,7V 150 mAh Li-po recarregável (incluída)

EMISSOR

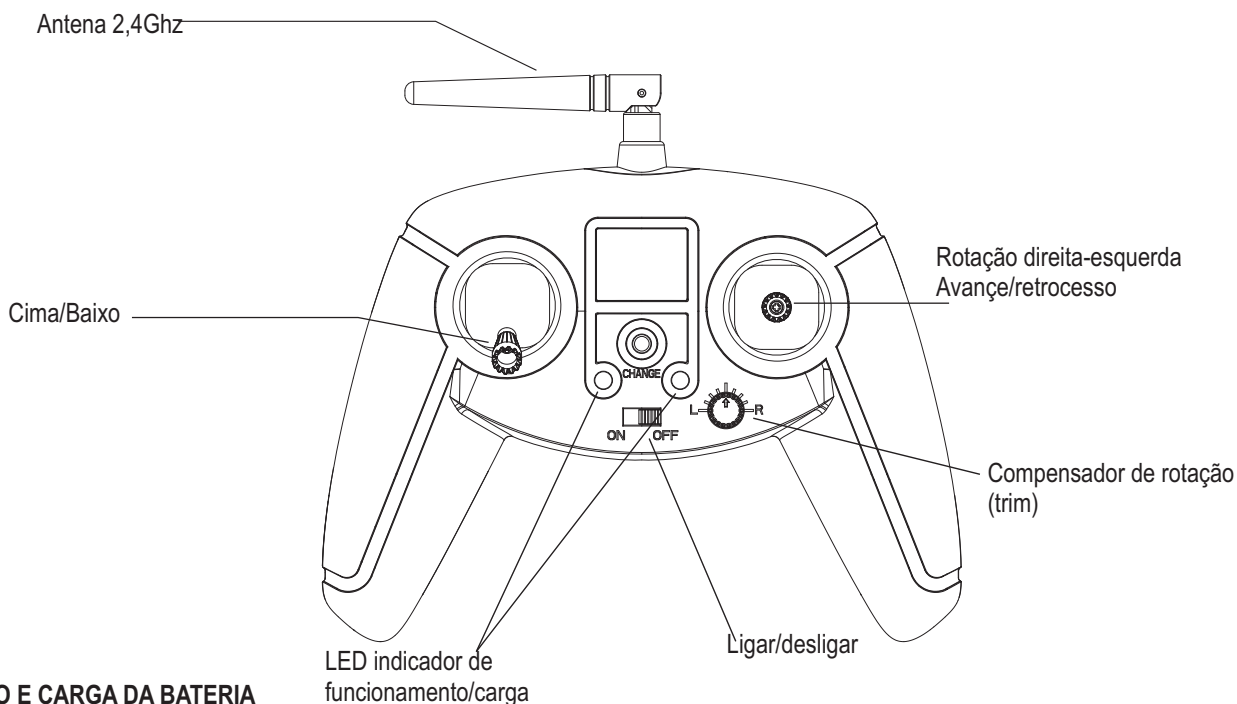

INSTALAÇÃO E CARGA DA BATERIA

Emissor: colocação das baterias

Interruptor em posição OFF

- 1.- Desaperte o parafuso com uma chave em estrela.
- 2.- Coloque as baterias no interior do compartimento segundo o esquema de polaridade do interior do compartimento.
- 3.- Feche a tampa da bateria aparafusando de novo.



Helicóptero:

Interruptor do helicóptero em posição OFF.

- 1.- Ligar o carregador ao helicóptero
- 2.- Ligue o carregador à tomada
- 3.- O LED do helicóptero permanece apagado durante a carga.
- 4.- Quando termina o processo de carga o LED acende-se (tempo aprox. de carga 40 min).
- 5.- Desligue a ficha de carga do helicóptero. O helicóptero terá de 5 a 8 minutos de tempo de voo.

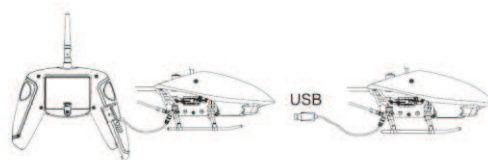

VÔO DO HELICÓPTERO

Preparação:







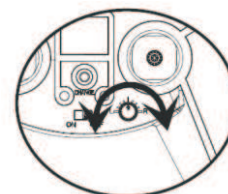

- 1.- Com o interruptor do helicóptero em posição OFF coloque o interruptor do emissor em posição ON.
- 2.- Pause o helicóptero no chão a pelo menos a 2m de distância e com a cauda apontada para si. Fundamental para o funcionamento do giroscópio
- 3.- Coloque o interruptor do helicóptero em posição ON. O LED pisca. Coloque o stick do acelerador ao topo uma vez. O LED pára de piscar.
- 4.- Acelere suavemente. Já pode voar com o seu helicóptero.
- 5.- Consulte a página 19 para acompanhar o processo de vinculação, se necessário.

Compensação do helicóptero:

- 1.- Mova a alavanca esquerda suavemente para elevar o helicóptero aproximadamente entre 0,5m y 1m
- 2.- Se o helicóptero gira no sentido dos ponteiros do relógio, pressione o regulador de compensação para a esquerda até que o helicóptero deixe de girar
- 3.- Se o helicóptero gira no sentido contrário ao dos ponteiros do relógio, pressione o regulador de compensação para a direita até que o helicóptero deixe de girar.

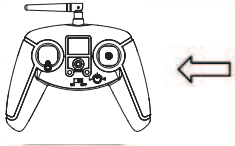
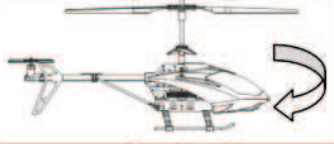

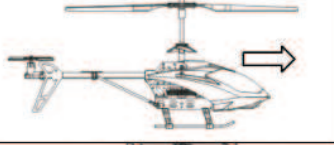
CONTROLE DE VÔO:

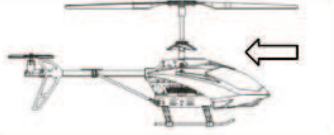
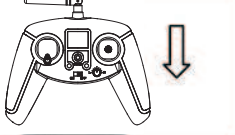
Subir		Alavanca esquerda para a frente, os rotores aceleram.	
Descer		Alavanca esquerda para trás, os rotores desaceleram.	
Girar à esquerda		Alavanca direita para a esquerda, helicóptero gira para a esquerda.	
Girar à direita		Alavanca direita para a direita, helicóptero gira para a direita.	
Avançar		Alavanca da direita para a frente, o helicóptero avança.	
Retroceder		Alavanca da direita para trás, helicóptero retrocede.	

Descolagem do helicóptero: Depois de terminado o processo de compensação.

1. Coloque o helicóptero sobre uma superfície lisa. As superfícies irregulares afectam negativamente a decolagem.
2. Mova ligeiramente a alavanca esquerda para a frente e para trás (o helicóptero começará a subir e a descer).
3. Não olhe para o emissor, mantenha a sua atenção focada no helicóptero.
4. Pratique repetidamente a manobra de subida-descida e manter o helicóptero no ar.

Vôo do helicóptero: Depois de descolar:

5. Com o helicóptero no ar mova a alavanca da direita para a direita ou para a esquerda, o helicóptero rodará sobre si mesmo para um lado ou para o outro dependendo do comando. Pratique esta operação várias vezes.
6. Com o helicóptero no ar mova a alavanca da direita para a frente ou para trás, o helicóptero avançará ou retrocederá dependendo do comando. Pratique esta operação várias vezes.

Zonas de vôo: Escolha um local com as seguintes condições:

7. Zona interior com condições ambientais tranquilas (aparelhos de ar condicionado afectam consideravelmente o vôo)
8. Recomenda-se uma superfície de 4m x 5m com uma altura mínima de 2,5m
9. Assegure-se que não existam elementos que interfiram na zona de vôo.: ventiladores, candeeiros, ... elementos perigosos.

RESOLUÇÃO DE PROBLEMAS

SINTOMA	CAUSA	SOLUCION
O hélice não se move	- Interruptor ON / OFF está desligado - A bateria está descarregada - Colocação incorrecta das baterias	- Ligue o interruptor - Recarregue a bateria - Substituir as baterias
Repentinamente pára e cai durante o vôo / As pás giram devagar e não descola	- A bateria está descarregada	- Recarregue a bateria
Perda de control	- O emissor está apagado - O emissor está ligado mas os comandos não fazem nda - Existem condições de vento.	- Ligar o emissor em ON - Ligar o helicóptero em ON - Não voar o helicóptero nestas condições. O vento altera as reacções do mesmo.

PEÇAS DE SUBSTITUIÇÃO (NA ÚLTIMA PÁGINA)



CARACTÉRISTIQUES

- Véhicule télécommandé 2,4Ghz
- Contrôle de vitesse
- Long temps de vol
- Conçu pour être utilisé à l'intérieur
- Multidirectionnel et tri-bande
- Équipé d'un gyroscope

CONTENU

- Hélicoptère RC
- Émetteur
- Pales de rechange
- Câble USB
- Hélice de rechange
- 6 piles AAA

AVERTISSEMENT

Non recommandé aux enfants de moins de 8 ans car ce jouet contient des pièces de petite taille pouvant être avalées ou inhalées.
Ne touchez pas l'hélice lorsqu'elle est en fonctionnement.
Ne faites pas voler l'appareil au dessus de la tête des personnes.
Présence d'un adulte recommandée.

SPÉCIFICATIONS:

NH90062 200 ALU TEC G 2,4Ghz

- Longueur fuselage: 190mm
- Diamètre rotor principal: 200m
- Poids: 39gr
- Radio: 2,4 Ghz
- Zone de contrôle: 20m
- Temps de chargement: 40min
- Temps de vol : 5-8min
- 3 canaux, avec gyroscope

PRÉCAUTIONS DE SÉCURITÉ :

Avvertissement : LE MODÈLE dispose d'un circuit électronique qui ne doit pas être modifié sous aucune circonstance. Toute modification ou tout changement réalisé sans l'autorisation préalable obtenue de la part du responsable, est susceptible d'invalider l'autorisation de l'utilisateur à utiliser ce dispositif.

1. Veuillez éloigner le corps (mains, cheveux...) des hélices lorsque l'interrupteur est en position de marche.
2. Veuillez déconnecter l'émetteur et l'hélicoptère lorsqu'ils ne sont pas en fonctionnement.
4. Afin d'obtenir le rendement optimum et les meilleures prestations, nous vous recommandons d'utiliser des piles alcalines.
5. Veillez à ce que l'appareil soit toujours dans votre champ de vision, afin de pouvoir le surveiller à tout moment.
6. Veuillez remplacer les piles dès l'apparition de faiblesses dans l'utilisation de l'appareil.
7. Veuillez conserver ce mode d'emploi afin de pouvoir le consulter ultérieurement.
8. Vous devrez respecter les instructions figurant dans ce manuel pour utiliser ce produit.
9. Le chargeur de l'émetteur a été fabriqué spécialement pour votre modèle. Veuillez ne pas vous en servir pour charger des batteries autres que celles de l'hélicoptère.

PRÉCAUTIONS CONCERNANT LES BATTERIES

1. Il ne faut pas recharger les piles non rechargeables.
2. Vous devrez retirer les piles rechargeables de l'émetteur avant de procéder au chargement.
3. Les piles rechargeables doivent être rechargées par un adulte.
4. Ne pas mélanger les différents types de piles, ne pas mélanger les piles neuves et les piles usagées.
5. Nous vous recommandons d'utiliser des piles du même type ou d'un type équivalent.
6. Veuillez vérifier que la position des piles respecte la polarité.
7. Veuillez retirer les piles usagées du produit.
8. Les terminaux d'alimentation ne doivent pas être court-circuités.

SOIN ET MAINTENANCE

1. Veuillez retirer les piles du jouet lorsqu'il ne va pas être utilisé pendant un certain temps (concerne uniquement l'émetteur).
2. Nettoyez la surface du produit avec un chiffon doux.
3. Conservez le produit éloigné de la chaleur directe.
4. Ne plongez pas le produit dans l'eau, cela peut détériorer les composants électroniques.

NOTES :

1. Nous recommandons la présence d'un adulte pour installer ou remplacer les piles.
2. Il est possible que dans un environnement propice à des décharges électrostatiques, des dysfonctionnements se produisent et qu'une nouvelle configuration soit nécessaire.

AVERTISSEMENT SPÉCIAL POUR LES ADULTES

1. Veuillez vérifier de façon régulière, et ce afin de prévenir et d'éviter les dommages : le connecteur, les fermetures et les autres pièces. En cas de dommages, le jouet ne doit pas être utilisé jusqu'à ce qu'il soit réparé.
2. Jouet non recommandé pour les enfants de moins de 8 ans.
3. Veuillez toujours utiliser le chargeur fourni. N'essayez pas d'utiliser le chargeur pour un autre type de batteries.

CONDITIONS REQUISES PILES ÉMETTEUR:

Alimentation : CC 9V

Piles nécessaires : 6 x 1,5 V AAA (incluses)

CONDITIONS REQUISES BATTERIE HÉLICOPTÈRE:

Alimentation : CC 3,7V

Batterie nécessaire : 3,7V 150 mAh Li-po rechargeable (incluse)

EMISSOR

Antenne 2,4Ghz

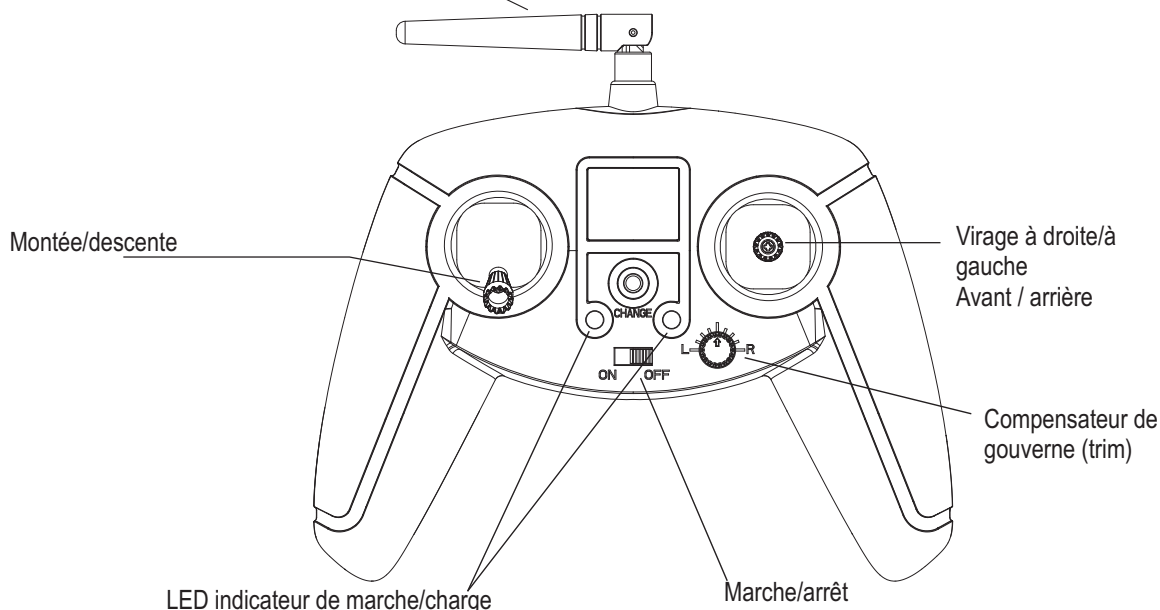

INSTALLATION DES PILES ET CHARGE DE L'ACCUS

Émetteur: mise en place des piles

Interrupteur en position OFF. Mettez en place les piles en respectant la polarité qui est indiquée à l'intérieur du compartiment.

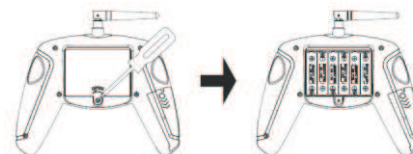

Hélicoptère: charge

Interrupteur de l'hélicoptère en position OFF

Avec l'accus chargé la LED restera allumée (temps de charge: environ 40 min),

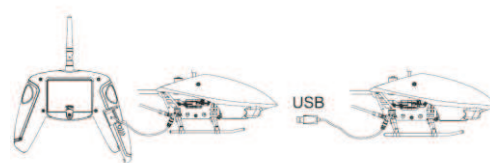

VOL D'HÉLICOPTÈRE

Préparation:







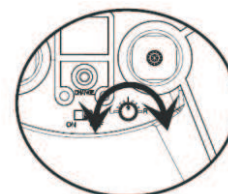



- 1.- Avec l'interrupteur de l'hélicoptère en position OFF, placez l'interrupteur de l'émetteur en position ON.
- 2.- Placez l'hélicoptère sur le sol avec l'arrière de l'appareil vers vous. Nécessaire pour le bon fonctionnement du gyroscope.
- 3.- Placez l'interrupteur de l'hélicoptère en position ON. La LED clignote. Mettre la manette des gaz vers le haut une fois. La LED arrête de clignoter.
- 4.- L'hélicoptère est prêt à voler.
5. Voir page 19 pour suivre le processus de liaison, si nécessaire.

Règlages de l'hélicoptère:

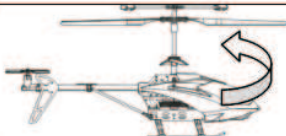
- 1.- Poussez le levier gauche complètement vers l'avant une fois, afin de synchroniser l'hélicoptère et l'émetteur.
- 2.- Déplacez ensuite à nouveau le levier gauche DOUCEMENT afin d'élever l'hélicoptère à une hauteur comprise entre 0,5 m et 1 m du sol
- 3.- Lorsque l'hélicoptère vole ou tourne en spirale dans le sens des aiguilles d'une montre, appuyez le régulateur de compensation vers la gauche jusqu'à ce que l'hélicoptère cesse de tourner ou vole droit.
- 4.- Lorsque l'hélicoptère vole ou tourne en spirale dans le sens contraire des aiguilles d'une montre, appuyez le régulateur de compensation vers la droite jusqu'à ce que l'hélicoptère cesse de tourner ou vole droit.

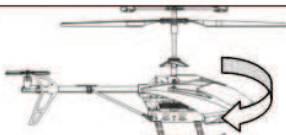

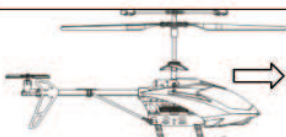
CONTRÔLE DE VOL:

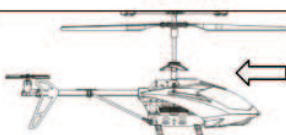
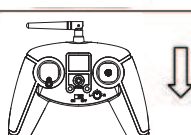
Monter		Poussez le levier gauche vers l'avant : les rotors accélèrent	
Descendre		Tirez le levier gauche vers vous : les rotors ralentissent	
Tourner à gauche		Poussez le levier droit vers la gauche : l'hélicoptère tourne vers la gauche	
Tourner à droite		Poussez le levier droit vers la droite : l'hélicoptère tourne vers la droite	
Avancer		Poussez le levier droit vers l'avant : l'hélicoptère avance	
Reculer		Tirez le levier droit vers vous : l'hélicoptère recule	

Procédure de décollage de l'hélicoptère:

Après avoir effectué la procédure de décompensation.

1. Placez l'hélicoptère sur une surface plate. Les surfaces irrégulières ont une influence négative sur le décollage.
2. Poussez légèrement le levier gauche vers l'avant et vers l'arrière (l'hélicoptère commencera à Monter et à Descendre).
3. Ne regardez pas l'émetteur, concentrez-vous sur l'hélicoptère.
4. Répétez plusieurs fois la manoeuvre consistant à monter - descendre et à maintenir l'hélicoptère en l'air.

Procédure de vol de l'hélicoptère:

Après avoir effectué la Procédure de décollage.

5. Lorsque l'hélicoptère est en l'air, activez vers la droite ou vers la gauche le levier droit, l'hélicoptère tournera sur lui-même sur un côté ou un autre en fonction de l'ordre. Effectuez cette opération plusieurs fois.
6. Alors que l'hélicoptère est en l'air, activez vers l'avant ou vers l'arrière le levier droit, l'hélicoptère avancera ou reculera en fonction de l'ordre. Effectuez cette opération plusieurs fois.

Zones de vol:

Veuillez choisir un lieu disposant des conditions suivantes:

7. Zone intérieure disposant de conditions environnementales calmes (les systèmes de climatisation affectent considérablement le vol)
8. Nous conseillons une surface de 4 m x 5 m avec une hauteur minimale de 2,5 m
9. Veillez à ce qu'il n'y ait pas plus d'éléments interférant la zone de vol : ventilateurs, lampes de lecture... autres éléments dangereux.

RÉSOLUTION DES PROBLÈMES

SYMPTOME	CAUSE	SOLUTION
Les pales ne tournent pas	- L'interrupteur ON / OFF est placé sur arrêt - La batterie est à plat	- Allumez l'interrupteur - Rechargez la batterie
L'hélicoptère s'arrête subitement et tombe en plein vol	- La batterie est à plat	- Rechargez la batterie

PIÈCES DE RECHANGE (À LA DERNIÈRE PAGE)

KENMERKEN

- Radiobestuurde voertuig 2,4Ghz
- Snelheidsregelaar
- Lange vliegtijd
- Indoor design
- Multidirectionele
- Voorzien van elektronische stabilisator
- Gyroscoop–

SPECIFICATIES:**NH90062 200 ALU TEC G 2.4Ghz**

- Romplengte: 190mm
- Hoofdtordiameter: 200mm
- Gewicht: 39gr
- Radio: 2,4 Ghz
- Regelbereik: 20m
- Oplaadtijd: 40min
- Vliegtijd: 5-8min
- 3 kanalen met gyro

VEILIGHEIDSMATREGELEN:

Waarschuwing: Manipuleer de helikopter-elektronische apparatuur niet.

1. Raak geen roterende delen aan (versnelling, propeller...) tijdens het vliegen om letsel of schade te voorkomen.
2. Schakel de helikopter en zender uit wanneer ze niet in gebruik zijn.
3. Verwijder de batterijen wanneer ze niet in gebruik zijn.
4. Het gebruik van alkaline batterijen wordt aanbevolen.
5. Het voertuig moet altijd onder toezicht blijven bij het bedienen.
6. Vervang de batterijen zodra een eventuele storing wordt geconstateerd.
7. Bewaar deze handleiding voor toekomstige verwijzingen.
8. Volg strikt deze handleiding op bij het gebruik.
9. De zenderoplader is ontworpen om te werken met zijn eigen modelbatterijen. Gebruik het niet om andere soorten batterijen op te laden.

BATTERIJ VOORZORGSMAATREGELEN

1. Niet-oplaadbare batterijen mogen niet worden opgeladen.
2. Haal de batterijen uit de zender voor het opladen.
3. Het laadproces moet uitgevoerd worden door een volwassene.
4. Mix geen andere batterijen of oude en nieuwe batterijen.
5. Het gebruik van hetzelfde soort batterijen wordt aanbevolen.
6. Controleer de juiste positie en respecteer de polariteit.
7. Verwijder de oude batterijen.

SPECIALE WAARSCHUWING VOOR VOLWASSENEN

1. Controleer het product regelmatig om verwondingen te voorkomen. Gebruik in het geval van beschadiging het speelgoed niet opnieuw, totdat het volledig is gerepareerd.
2. Het speelgoed wordt niet aanbevolen voor kinderen tot 8 jaar.
3. Gebruik altijd de meegeleverde oplader. Gebruik deze oplader niet voor andere soorten batterijen

ZENDERBATTERIJ VEREISTEN:

Bron: CC 9V

Vereiste batterijen: 6 x 1,5V AAA (meegeleverd)

INHOUD

- Helikopter RC
- Zender
- Hoofdblad reserveonderdelen
- USB laadkabel
- Staartblad reserveonderdelen
- 6 AAA batterijen

WAARSCHUWING

Niet geschikt voor kinderen jonger dan 8 jaar.
Bevat kleine onderdelen die kunnen worden ingeslikt of ingeademd.
Raak geen roterende delen aan tijdens het vliegen.
Vlieg niet over mensen.
Het wordt aanbevolen om te spelen onder leiding van een volwassene.

ONDERHOUD

1. Haal de batterijen uit de zender, indien het voertuig voor een langere periode niet gebruikt wordt.
2. Maak het voertuigoppervlak schoon met een zachte doekje.
3. Laat het voertuig nooit achter onder een directe hete bron.
4. Laat het voertuig niet duiken.

OPMERKINGEN:

1. Het wordt aanbevolen de vervanging van de batterijen door een volwassene te laten doen.
2. In bepaalde omgevingen (electrostatische) kan het voertuig een storing geven.

HELIKOPTERBATTERIJ VEREISTEN:

Bron: CC 3,7V

Vereiste batterij: 3,7V 150 mAh Li-po oplaadbaar (meegeleverd)

ZENDER

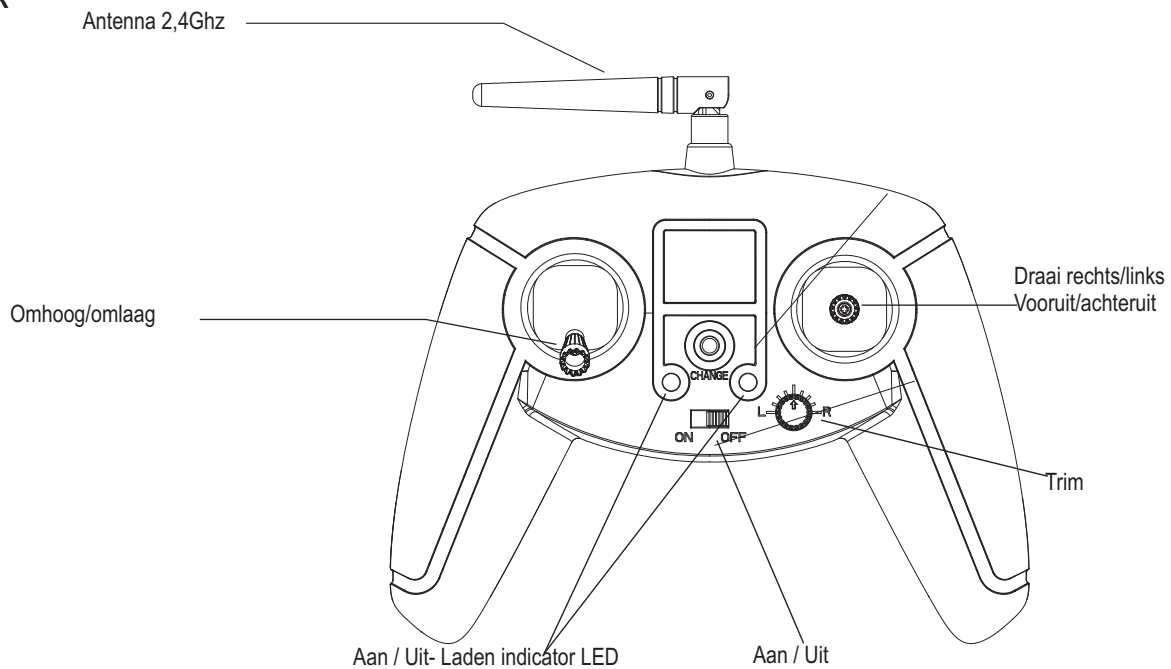

INSTALLATIE EN BATTERIJ OPLADEN

ZENDER:

Zet de zender uit

- 1.- Open het batterijklepje.
- 2.- Plaats de batterijen (respecteer de polariteit).
- 3.- Sluit het batterijklepje.



HELIKOPTER:

Schalter in Position „AUS“ schieben

Nach Abschluss des Vorgangs wird sich die LED ansschalten (Ladezeit ca.. 40 min)



HELIKOPTER VLUCHT

Voor de vlucht







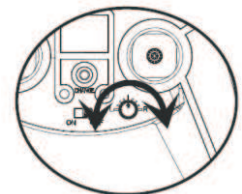





- 1.- Met de helikopter uitgeschakeld, zet eerst de zender aan.
- 2.- Zet de helikopter op de vloer. Nodig voor het goed functioneren van de gyro.
- 3.- Zet de helikopter aan.
- 4.- De LED knippert snel station. Auto-zender binding: top linker joystick (Omhoog) voor een tweede. De LED stopt met knipperen. U bent klaar om te vliegen. Versnel geleidelijk.
5. Zie pagina 19 tot en met de bindende proces te volgen indien nodig.

Trim aanpassingen:

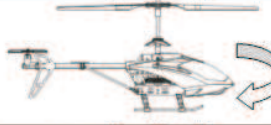
- 1.- Duw de linker joystick om de helikopter met de zener te synchroniseren.
- 2.- Duw de linker joystick weer LANGZAAM om de vlucht te starten (ca. Tussen 0,5m en 1m).
- 3.- Als de staart naar links of rechts draait, trim het door de trimknop op de zender. Draai het met de klok mee of tegengesteld totdat de helikopter stopt met draaien.



VLUCHTREGELING:

Omhoog		Duw linker joystick	
Omhoog		Haal linker joystick naar je toe	
Draai links		Rechter joystick naar links	
Draai rechts		Rechter joystick naar rechts	
Vooruit		Duw rechter joystick	
Achteruit		Haal rechter joystick naar je toe	

Helikopter opstijgen: De helikopter kan opstijgen na het trimmen.

1. Zet de helikopter in het midden van de ruimte op een vlakke ondergrond.
2. Duw de snelheidshendel naar voren, om de draaisnelheid te verhogen. Duw de hendel snel naar voren, voordat de helikopter opstijgt van de grond..
3. Concentreer je op de helikopter, kijk niet naar de zender.
4. Oefen de opwaartse-, neergaande en statische bewegingen.

Vluchtproces:

5. Wanneer de helikopter vliegt, draai dan naar rechts en links met de rechter joystick: de helikopter draait vanzelf naar rechts of links.
6. Wanneer de helikopter vliegt, duw en haal de rechter joystick naar je toe: de helikopter gaat voor- en achteruit.

Vluchtomgeving:

Vlieg op een zonnige, windstille dag:

7. Deze helikopter wordt aanbevolen voor gebruik binnenshuis (vermijd airconditioning, dit kan invloed hebben op de vlucht).
8. Vlieg niet onder extreme temperaturen. Vlieg niet met sterke wind. Kies een groot uitgestrekt gebied om te vliegen (4m x 5m x 2,5m).
9. Zorg ervoor dat het gebied ver verwijderd is van mensen, dieren, bomen, gebouwen, hoogspanningskabels en andere obstakels.

PROBLEMEN OPlossen

WAT GEBEURT ER	OORZAAK	OPLOSSING
De bladen spinnen niet.	- Zet de AAN/UIT schakelaar UIT. - Batterij bijna leeg.	- Zet AAN - Laad de batterij
De helikopter stopt plotseling en valt neer.	- Batterij bijna leeg	- Laad de batterij

DELEN VAN SUBSTITUTIE (OP DE LAATSTE PAGINA)

1.

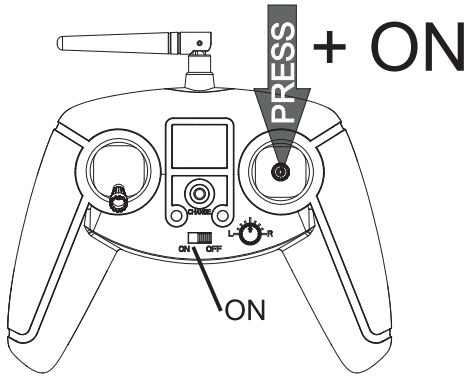

2.

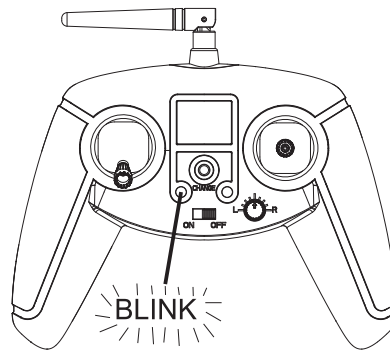

3.

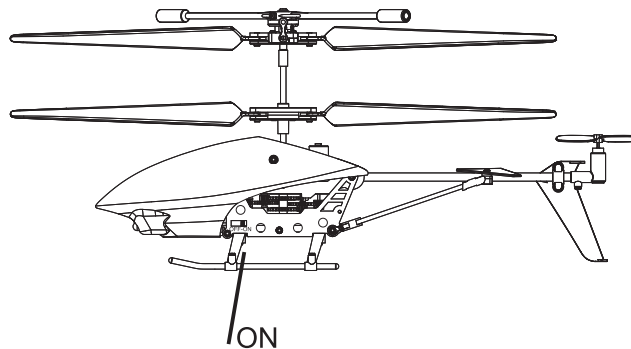
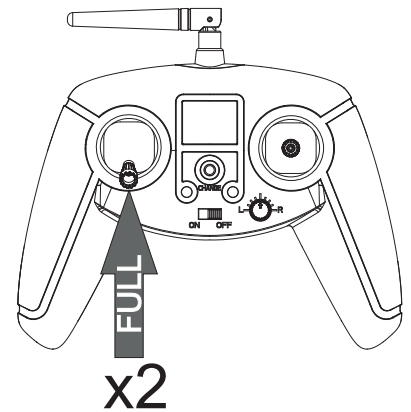

ENGLISH

1. On TX first, press the right stick deep while you turn on the transmitter.
2. Red led flashing on TX and then switch on helicopter.
3. Pull full throttle stick up twice and binding is completed.

ESPAÑOL

1. Mantener presionada la palanca derecha y a la vez encender la emisora
2. Con la luz parpadeando en la emisora, encender el helicóptero.
3. Mover hasta el tope la palanca izquierda dos veces. Asociación completada.

DEUSTCH

1. Drücken und halten Sie den rechten Hebel auf den Sender herunter und schalten Sie ihn ein
2. Die Rote LED beginnt zu blinken, schalten Sie nun den Helikopter ein
3. Bewegen Sie den linken Hebel zweimal komplett vor und zurück um den Binde Vorgang abzuschliessen.

FRANÇAIS

1. Appuyez sur le stick droit pendant que vous allumez le émetteur
2. La LED rouge clignote sur le TX, puis allumez l'hélicoptère.
3. Mettez la manette des gaz vers le haut deux fois. La liaison est terminée.

PORTUGUÊS

1. Pressione o stick direito enquanto liga o transmissor.
2. Com a LED intermitente no transmissor, ligar o helicóptero.
3. Gire o acelerador até duas vezes. A conexão está completa.

NEDERLANDS

1. U moet de linke hendel naar onderen drukken, vasthouden en daarna inschakelen.
2. De rode LED begint te knipperen. Nu moet U de helicopter inschakelen.
3. Nu moet U tweemaal de hendel vooruit en achteruit drukken om de helicopter te binden.

PIEZAS DE RECAMBIOS / SPARE PARTS

NH90688 FLYBAR & ROTOR SET 200



Inner shaft, Main tube piece, Blades grips, Fly Bar and Connect Buckle

NH90689 BLADES SET 200



Main and tail blades

Nh90690 CANOPY, SKID & TAIL SET



Landing skids, Canopy and Tail decoration

ESPAÑOL

Este es un producto complejo de hobby, no es un juguete. No recomendado para menores de 14 años. Debe ser usado con precaución y sentido común y requiere una un mínimo básico de habilidad para su pilotaje. No utilizar este producto de manera segura y responsable puede causar lesiones o daños en el propio producto u otras propiedades. Este producto no está recomendado para niños sin la estricta supervisión de un adulto. El manual del producto contiene instrucciones de seguridad, uso y mantenimiento. Es importante leer el manual y seguir las instrucciones y avisos que explica antes de manipularlo, prepararlo o usar para poder pilotarlo correctamente y evitar daños o lesiones. La emisora 2,4Ghz está limitada a 10 mW. Cumple con la Directiva 1999/5/CE y con la restricción específica francesa, por lo que es apta para todos los países de la comunidad europea.

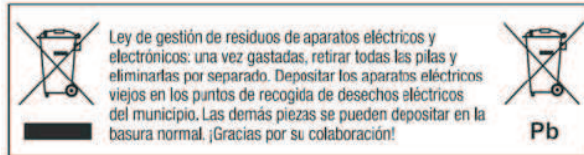

ENGLISH

This is a sophisticated hobby product and not a toy. Children under the age of 14 are forbidden. It must be operated with caution and common sense and requires some basic mechanical ability. Failure to operate this product in a safe and responsible manner could result in injury or damage to the product or other property. This product in not intended for use by children without direct adult supervision. The product manual contains instructions for safety, operation and maintenance. It is essential to read and follow all the instructions and warnings in the manual, prior to assembly, setup or use, in order to operate correctly and avoid damage or injury. The 2.4 GHz transmitter is limited to 10 mW. Complies with Directive 1999/5/EC and the specific French restriction, making it suitable for all countries of the European community.

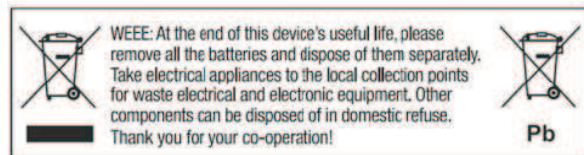

PORTUGUES

Este e um producto completo de hobby, não e um brinquedo. Não recomendado para menores de 14 anos. Deve ser usado com precaução e sentido de responsabilidade, requer um mínimo básico de habituação para sua pilotagem. Não utilizar este producto de maneira insegura ou irresponsável, pode causar lesões ou danos no proprio producto ou em outras propriedades. Este producto não e recomendado para crianças sem a supervisão de um adulto. O manual do producto contem instruções de segurança, uso e manutenção. E importante ler o manual e seguir as instruções e avisos que explica antes de o manipular, preparando-o para usar, poder pilota-lo correctamente e evitar danos ou lesões. O emissor de 2,4 GHz é limitado a 10 mW. Em conformidade com a Directiva 1999/5/CE e as restrições específicas em França, assim que é apropriado para todos os países da comunidade europeia.

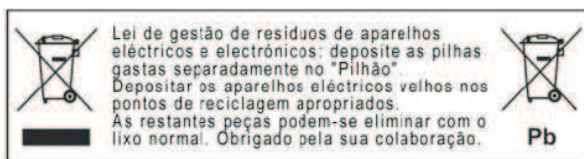

DEUTSCH

Dieses Modell ist ein hochentwickeltes Hobbygerät, kein Spielzeug. Es ist für Kinder unter 14 Jahre nicht geeignet. Es sollte mit viel Vorsicht und gesundem Menschenverstand verwendet werden und um ihn zu steuern ist ein Minimum an Handfertigkeit notwendig. Eine nicht sichere und unverantwortliche Verwendung kann zu Schäden am Modell selber als auch an anderen Gegenständen führen. Dieses Gerät ist nicht für Kinder ohne strikte Überwachung durch einen Erwachsenen geeignet. Aus dem Handbuch zu diesem Modell gehen wichtige Hinweise zur Sicherheit, Verwendung und Wartung hervor. Daher sollten Sie dieses aufmerksam lesen und die darin enthaltenen Anweisungen und Hinweise beachten, bevor Sie das Modell vorbereiten und in Betrieb nehmen. Auf diese Weise werden Sie lernen, ihn korrekt zu steuern und Schäden oder Verletzungen zu vermeiden. Der 2.4GHZ Sender ist auf eine Leistung von 10mW begrenzt. Dies geht mit der Richtlinie 1999/5/EG und der spezifischen französischen Einschränkung konform und ist somit für alle Länder der Europäischen Gemeinschaft nutzbar.

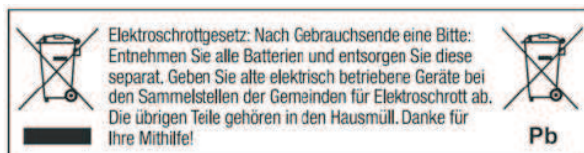

FRANÇAIS

Ceci est un produit sophistiqué de loisirs et non un jouet. Interdit aux enfants de moins de 14 ans. Il doit être utilisé avec précaution et bon sens, nécessite des connaissances de base en mécanique. Le fait de ne pas utiliser ce produit d'une manière sécuritaire et responsable peut provoquer des blessures ou des dommages au produit ou à d'autres biens. N'est pas adapté à une utilisation par des enfants sans la surveillance directe d'un adulte. Le manuel contient des instructions relatives à la sécurité, à l'utilisation et à l'entretien de ce produit. Il est essentiel de lire et de suivre toutes ces instructions et les avertissements avant assemblage, installation ou utilisation du produit afin de garantir un fonctionnement correct, sans causer de dommages ou de blessures. L'émetteur 2.4Ghz est limité à 10 mW et il est conforme à la directive 1999/5/CE et spécifiquement à la restriction française. L'émetteur est pourtant valide pour tout pays de la communauté européenne.

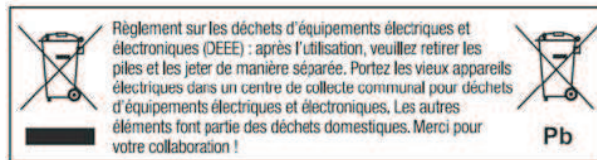

NEDERLANDS

Dit is een geavanceerd hobbyproduct en geen speelgoed. Het gebruik voor kinderen jonger dan 14 jaar is verboden. Het moet met voorzichtigheid en gezond verstand bediend worden en vereist wat mechanische basisvaardigheden. Het niet op een juiste manier veilig en verantwoordelijk omgaan met dit product kan resulteren in letsel of schade aan het product of andere eigendommen. Dit product is niet bedoeld voor gebruik door kinderen zonder direct toezicht van volwassenen. De producthandleiding bevat instructies voor veiligheid, bediening en onderhoud. Het is essentieel om alle instructies en waarschuwingen in de handleiding op te volgen, voorafgaand aan de montage, de installatie of het gebruik, om te zorgen voor een juiste werking en de voorkoming van schade of letsel. De 2,4 GHz-radio is beperkt tot 10 mW. Overeenstemming is met Richtlijn 1999/5/EG en met de specifieke beperkingen in Frankrijk, dus het is geschikt voor alle landen van de Europese gemeenschap.



SERVICIO TÉCNICO ONLINE: PARA GARANTÍA, RECAMBIOS Y ATENCIÓN AL CLIENTE VISITE www.ninco.com
ONLINE CUSTOMER SERVICE: FOR SPARE PARTS AND WARRANTY VISIT www.ninco.com.

NINCO DESARROLLOS S.L. hereby declares that this radio control system is in accordance with the basic requirements of the following European directives: 98/37 EG and 89/336/EEG and other relevant regulations of guideline 1999/5/EG (R&TTE). The original declaration of conformity can be obtained clicking **downloads** in the following internet address: **www.ninco.com**

NINCO DESARROLLOS S.L. declara que este sistema de radiocontrol está en conformidad con los requisitos básicos de la siguientes directivas europeas: 98/37 EG y los reglamentos pertinentes 89/336/CEE y de la directriz 1999/5/CE (R & TTE). La declaración de conformidad original se puede obtener haciendo clic en **descargas** en la siguiente dirección de Internet: **www.ninco.com**

CE 0168



MADE IN CHINA